



CENNIK | ROK MODELOWY 2025 | PRODUKCJA DO 11.2025

## PERFEKCYJNE OTWARCIE SEZONU



DLA FIRMY

OD **1150** NETTO  
ZŁ/MC  
W NAJMIE KINTO ONE<sup>1</sup>

LEASING OD  
**102,9%** +GAP<sup>2</sup>

DLA KLIENTA INDYWIDUALNEGO

OD **1444** BRUTTO  
ZŁ/MC  
W LEASINGU KONSUMENCKIM<sup>3</sup>

PROMOCYJNY  
**KREDYT**<sup>4</sup>

UX-MY25-PY25-P260313L18E



- 01 WERSJE SILNIKOWE**  
WYBIERZ SWÓJ NAPĘD
- 02 WERSJE WYPOSAŻENIA**  
WYBIERZ SWOJĄ WERSJĘ
- 03 PERSONALIZACJA**  
WYBIERZ KOLOR LAKIERU  
WYBIERZ KOLORY WNĘTRZA
- 04 CENY I PROGRAMY FINANSOWE**  
CENY KATALOGOWE I PROMOCYJNE  
OPCJE I PAKIETY  
PROMOCYJNE FINANSOWANIE  
FINANSOWANIE
- 05 DODATKOWE INFORMACJE**  
REKOMENDOWANE AKCESORIA  
DANE TECHNICZNE  
SZCZEGÓŁOWE WYPOSAŻENIE  
NOTY PRAWNE
- 06 DALSZY KROKI**  
TWÓJ LEXUS JEST BLIŻEJ NIŻ MYŚLISZ

## WYBIERZ SWÓJ NAPĘD

## UX FWD

JUŻ OD ~~211 900 zł~~**172 700 zł**Najniższa cena z ostatnich 30 dni:  
174 900 zł UKŁAD HYBRYDOWY

Typ	HEV
Całkowita maksymalna moc układu hybrydowego [kW(KM)]*	146 (199)
Typ baterii	Li-Ion

 SILNIK BENZYNOWY

Pojemność [l]	1,987
Max. moc [KM (kW)] / obr.	152 (112) / 6000
Max. moment obrotowy [KM] / obr.	190 / 4 400 - 5 200

 SILNIK ELEKTRYCZNY

Max. moc [KM (kW)]	113 (83)
Max. moment obrotowy [Nm]	206

 OSIĄGI

Prędkość maksymalna [km/h]	177
Przyspieszenie 0-100 km/h [s]	8,1

 ZUŻYCIE PALIWA

Średnie zużycie paliwa [l/100 km]	5 - 5,3
-----------------------------------	---------

 POZIOM EMISJI

Emisja CO <sub>2</sub> [g/km]	113 - 119
-------------------------------	-----------

## UX E-FOUR

JUŻ OD ~~229 900 zł~~**184 000 zł**Najniższa cena z ostatnich 30 dni:  
189 900 zł UKŁAD HYBRYDOWY

Typ	HEV
Całkowita maksymalna moc układu hybrydowego [kW(KM)]*	146 (199)
Typ baterii	Li-Ion

 SILNIK BENZYNOWY

Pojemność [l]	1,987
Max. moc [KM (kW)] / obr.	152 (112) / 6000
Max. moment obrotowy [KM] / obr.	190 / 4 400 - 5 200

 SILNIK ELEKTRYCZNY

Max. moc [KM (kW)]	przedniego / tylnego	113 (83) / 41 (30)
Max. moment obrotowy [Nm]	przedniego / tylnego	206 / 84

 OSIĄGI

Prędkość maksymalna [km/h]	177
Przyspieszenie 0-100 km/h [s]	7,9

 ZUŻYCIE PALIWA

Średnie zużycie paliwa [l/100 km]	5,3 - 5,7
-----------------------------------	-----------

 POZIOM EMISJI

Emisja CO <sub>2</sub> [g/km]	121 - 129
-------------------------------	-----------

## WYBIERZ SWOJĄ WERSJĘ



FWD

**BUSINESS** + pakiet TECH

WYBRANE ELEMENTY WYPOSAŻENIA:

- Obręcze kół ze stopów lekkich 18"
- Reflektory bi-LED
- Wirtualny kokpit 12,3"
- Dostęp bezkluczkowy
- Podgrzewane fotele i kierownica
- Ładowarka indukcyjna do smartfonów
- Przyciemniane szyby
- System monitorowania „martwego pola” (BSM)
- System ostrzegania o ruchu poprzecznym z tyłu (RCTAB)
- System ostrzegający przed otwarciem drzwi w sytuacji zagrożenia kolizją - Safe Exit Assist (SEA)
- System automatycznych świateł drogowych (AHB)
- Kamera cofania
- Lusterka zewnętrzne elektrycznie składane i podgrzewane
- Dwustrefowa automatyczna klimatyzacja
- Adaptacyjny tempomat

JUŻ OD ~~211 900 zł~~**172 700** zł

Najniższa cena z ostatnich 30 dni: 174 900 zł.

OD **1150** NETTO  
ZŁ/MC  
W NAJMIE KINTO ONE<sup>1</sup>

FWD

E-FOUR

**F SPORT DESIGN**WYPOSAŻENIE **BUSINESS** + pakiet TECH oraz:

- Obręcze kół ze stopów lekkich 18" F SPORT
- Tapicerka ze skóry syntetycznej
- Pakiet stylistyczny zewnętrzny
- Elektryczna pokrywa bagażnika
- Doświetlanie zakrętów (dodatkowe źródło LED w zderzaku)
- Ekran centralny 12,3" z wbudowaną nawigacją
- 10 głośników (w tym subwoofer)
- Elektrycznie regulowana kolumna kierownicy

JUŻ OD ~~219 900 zł~~**176 000** zł

Najniższa cena z ostatnich 30 dni: 181 900 zł.

OD **1126** NETTO  
ZŁ/MC  
W NAJMIE KINTO ONE<sup>6</sup>

FWD

E-FOUR

**PRESTIGE**WYPOSAŻENIE **F SPORT DESIGN** oraz:

- Tapicerka ze skóry gładkiej (z elementami ze skóry syntetycznej)
- Kierownica oraz gałka dźwigni zmiany biegów wykończona skórą gładką (z elementami ze skóry syntetycznej)
- Podświetlanie przednich klamek
- Elektryczna regulacja przednich siedzeń (8 kierunków)
- Elektryczna regulacja podparcia lędźwiowego fotela kierowcy

JUŻ OD ~~232 900 zł~~**202 900** zł

Najniższa cena z ostatnich 30 dni: 232 900 zł.

OD **1490** NETTO  
ZŁ/MC  
W NAJMIE KINTO ONE<sup>6</sup>

## WYBIERZ SWOJĄ WERSJĘ



FWD

E-FOUR

## F SPORT

WYPOSAŻENIE F SPORT DESIGN oraz:

- Kierownica wykończona skórą gładką F SPORT (z elementami ze skóry syntetycznej) z panelem multimedialnym
- Tapicerka ze skóry gładkiej F SPORT (z elementami ze skóry syntetycznej)
- Wewnętrzny pakiet stylizacyjny F SPORT (czarna podsufitka, aluminiowe nakładki pedałów, emblemat wersji, dedykowane nakładki progowe)
- Sportowe zawieszenie F SPORT
- Sportowy tłumik drgań nadwozia
- Adaptacyjne zawieszenie o zmiennej sztywności (AVS)
- Manetki do zmiany biegów na kierownicy
- Fotele F SPORT wykonane metodą pianki zintegrowanej

JUŻ OD 242 900 zł

211 900 zł

Najniższa cena z ostatnich 30 dni: 242 900 zł

OD 1552 NETTO  
ZŁ/MC  
W NAJMIE KINTO ONE<sup>6</sup>



FWD

E-FOUR

## OMOTENASHI

WYPOSAŻENIE PRESTIGE oraz:

- Reflektory przednie Full LED L-Shape
- Kierunkowskazy LED z przodu
- Dynamiczne adaptacyjne światła drogowe (AHS)
- Pamięć ustawień fotela kierowcy i lusterek zewnętrznych (3 ustawienia)
- Wentylowane fotele przednie
- Kamera cofania z panoramicznym widokiem 360° dookoła samochodu
- Elektrochromatyczne lusterko kierowcy (zewnętrzne)
- System Lexus Link Pro: audio Premium Mark Levinson®, 13 głośników w tym subwoofer + wzmacniacz
- Kolorowy projektor wyświetlający dane na przedniej szybie samochodu (HUD)

JUŻ OD 262 900 zł

228 900 zł

Najniższa cena z ostatnich 30 dni: 262 900 zł

OD 1888 NETTO  
ZŁ/MC  
W NAJMIE KINTO ONE<sup>6</sup>

## WYBIERZ KOLOR LAKIERU



**085**  
SONIC QUARTZ



**083**  
F WHITE



**1L1**  
SONIC GREY



**1L2**  
SONIC PLATINUM



**1J7**  
SONIC TITANIUM



**212**  
BLACK (NIEMETALIK)



**223**  
GRAPHITE BLACK



**3T2**  
MADDER RED (NIEMETALIK)



**4Y5**  
SONIC COPPER



**6X4**  
TERRANE KHAKI



**8X6**  
CELESTIAL BLUE



**8X1**  
HEAT BLUE

KOD	BUSINESS	F SPORT DESIGN	PRESTIGE	F SPORT	OMOTENASHI
085 Sonic Quartz	○	–	○	–	○
083 F White	–	○	–	○	–
1L1 Sonic Grey	○	○	○	○	○
1L2 Sonic Platinum	○	○	○	○	○
1J7 Sonic Titanium	○	○	○	○	○
212 Black (niemetalik)	●	●	●	●	●
223 Graphite Black	○	○	○	○	○
3T2 Madder Red (niemetalik)	○	○	○	○	○
4Y5 Sonic Copper	○	○	○	○	○
6X4 Terrane Khaki	○	○	○	○	○
8Y6 Celestial Blue	○	○	○	○	○
8X1 Heat Blue	–	○	–	○	–

● kolor dostępny bez dopłaty ○ opcja niezależna – opcja niedostępna

## WYBIERZ KOLOR LAKIERU BI-TONE LUB FULL BI-TONE



**2LJ**  
BI-TONE F WHITE



**2ZG**  
BI-TONE SONIC GREY



**2ZH**  
BI-TONE SONIC PLATINIUM



**2LN**  
BI-TONE MADDER RED



**9M0**  
FULL BI-TONE SONIC TITANIUM



**9L8**  
FULL BI-TONE SONIC COPPER



**9L9**  
FULL BI-TONE HEAT BLUE

KOD	BUSINESS	F SPORT DESIGN	PRESTIGE	F SPORT	OMOTENASHI
<b>BI-TONE</b>					
<b>2LJ</b> Bi-tone F White	–	○	–	○	–
<b>2ZG</b> Bi-tone Sonic Grey	–	○	–	○	–
<b>2ZH</b> Bi-tone Sonic Platinum	–	○	–	○	–
<b>2LN</b> Bi-tone Madder Red	–	○	–	○	–
<b>FULL BI-TONE</b>					
<b>9M0</b> Full Bi-tone Sonic Titanium	–	○	–	○	–
<b>9L8</b> Full Bi-tone Sonic Copper	–	○	–	○	–
<b>9L9</b> Full Bi-tone Heat Blue	–	○	–	○	–

● kolor dostępny bez dopłaty ○ opcja niezależna – opcja niedostępna

## WYBIERZ KOLOR WNĘTRZA



FA 20

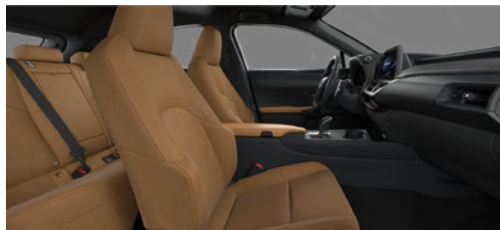

FA 42



EA 10



EA 20

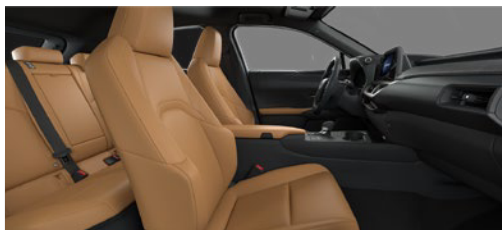

EA 42

KOD KONFIGURACJI	SIEDZENIA	PODSUFITKA	BOCZKI DRZWI
TAPICERKA Z TKANINY			
FA 20	■ Black	■ Black	■ Black
FA 42	■ Hazel	■ Black	■ Black
TAPICERKA ZE SKÓRY SYNTETYCZNEJ			
EA 10	■ White Ash	■ Black	■ Black
EA 20	■ Black	■ Black	■ Black
EA 42	■ Hazel	■ Black	■ Black

BUSINESS	FSPORT DESIGN	PRESTIGE	FSPORT	OMOTENASHI
●	–	–	–	–
●	–	–	–	–
–	●	–	–	–
–	●	–	–	–
–	●	–	–	–

● kolor dostępny bez dopłaty ○ opcja niezależna – opcja niedostępna

## WYBIERZ KOLOR WNĘTRZA

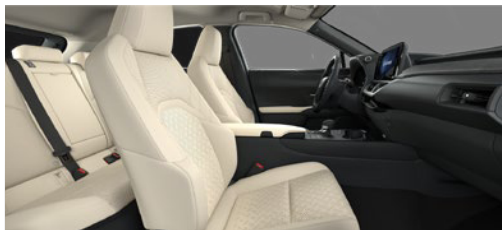

LA 02



LA 10



LA 20



LA 42



LB 01



LB 21

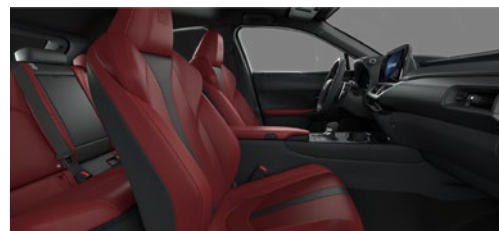

LB 31

KOD KONFIGURACJI

SIEDZENIA

PODSUFITKA

BOCZKI DRZWI

BUSINESS

F SPORT DESIGN

PRESTIGE

F SPORT

OMOTENASHI

TAPICERKA ZE SKÓRY GŁADKIEJ (Z ELEMENTAMI ZE SKÓRY SYNTETYCZNEJ)

LA 02	Ammonite Sand	White	Black
LA 10	White Ash	Black	Black
LA 20	Black	Black	Black
LA 42	Hazel	Black	Black
LB 01	F White	Black	Black (White stitch)
LB 21	F Black	Black	Black (Red stitch)
LB 31	Flare Red	Black	Black (Red stitch)

–	–	●	–	●
–	–	●	–	●
–	–	●	–	●
–	–	●	–	●
–	–	–	●	–
–	–	–	●	–
–	–	–	●	–

● kolor dostępny bez dopłaty ○ opcja niezależna – opcja niedostępna

## CENY KATALOGOWE I PROMOCYJNE



		FWD	E-FOUR
BUSINESS	CENA KATALOGOWA	202 900 zł	–
BUSINESS + pakiet TECH	CENA KATALOGOWA CENA PROMOCYJNA NAJNIŻSZA CENA Z OSTATNICH 30 DNI	<del>211 900 zł</del> 172 700 zł 174 900 zł	–
F SPORT DESIGN	CENA KATALOGOWA CENA PROMOCYJNA NAJNIŻSZA CENA Z OSTATNICH 30 DNI	<del>219 900 zł</del> 176 000 zł 181 900 zł	<del>229 900 zł</del> 184 000 zł 189 900 zł
PRESTIGE	CENA KATALOGOWA CENA PROMOCYJNA NAJNIŻSZA CENA Z OSTATNICH 30 DNI	<del>232 900 zł</del> 202 900 zł 232 900 zł	242 900 zł
F SPORT	CENA KATALOGOWA CENA PROMOCYJNA NAJNIŻSZA CENA Z OSTATNICH 30 DNI	<del>242 900 zł</del> 211 900 zł 242 900 zł	252 900 zł
OMOTENASHI	CENA KATALOGOWA CENA PROMOCYJNA NAJNIŻSZA CENA Z OSTATNICH 30 DNI	<del>262 900 zł</del> 228 900 zł 262 900 zł	272 900 zł



ZYSKAJ DO 1,5% OD CENY KATALOGOWEJ W RAMACH EKO BONUSU.  
SZCZEGÓŁY U AUTORYZOWANYCH DILERÓW LEXUSA.

Skontaktuj się z dilerem w celu otrzymania indywidualnej oferty.

Ze względu na trwającą WYPRZEDAŻ ROCZNIKA, dostępność prezentowanych wersji, opcji i pakietów może być ograniczona

## OPCJE I PAKIETY

	BUSINESS	F SPORT DESIGN	PRESTIGE	F SPORT	OMOTENASHI
Lakier Madder Red (3T2)			3 000 zł		
Lakier metalik	5 000 zł	5 000 zł	5 000 zł	5 000 zł	5 000 zł
Lakier metalik Sonic Copper (4Y5), Heat Blue (8X1), F White (083)	6 000 zł	6 000 zł	6 000 zł	6 000 zł	6 000 zł
Bi-Tone	–	3 500 zł	–	3 500 zł	–
Full Bi-Tone	–	4 500 zł	–	4 500 zł	–
Szyberdach sterowany elektrycznie*	–	–	6 000 zł	6 000 zł	6 000 zł
System antykradzieżowy Vodafone z dodatkowym zabezpieczeniem złącza OBD	PROMOCJA <del>2 000 zł</del>	199 zł**	199 zł**	199 zł**	199 zł**
<b>TECH (O TECH)</b>					
Wirtualny kokpit (ekran zegarów 12,3"). Bezprzewodowa ładowarka indukcyjna do smartfonów. Przyciemniane szyby tylnej części nadwozia. System monitorowania „martwego pola” (BSM). System ostrzegania o ruchu poprzecznym z tyłu pojazdu z funkcją samodzielnego zatrzymania (RCTAB). System ostrzegający przed otwarciem drzwi w sytuacji zagrożenia kolizją – Safe Exit Assist (SEA). Tylne lampy z sygnalizacją gwałtownego hamowania (wykrywające najeżdżający z tyłu pojazd) (ARFHL).	9 000 zł	•	•	•	•
<b>PREMIUM (O PREM)</b>					
System Lexus Link Pro: audio Premium Mark Levinson®; radio AM/FM, 13 głośników (z subwoofer + wzmacniacz), wyświetlacz 12,3", nawigacja wbudowana. Reflektory przednie Full LED L-Shape (+ kierunkowskazy LED). Dynamiczne adaptacyjne światła drogowe (AHS). Kolorowy projektor wyświetlający dane na przedniej szybie samochodu (HUD).	–	–	17 900 zł	–	•

• wyposażenie standardowe – opcja niedostępna \* opcja szyberdach dla wersji F SPORT dostępna tylko w połączeniu z pakietem Fuji \*\* najniższa cena z ostatnich 30 dni: 199 zł

## OPCJE I PAKIETY

	BUSINESS	F SPORT DESIGN	PRESTIGE	F SPORT	OMOTENASHI
<b>FUJI</b> (OFUJI)					
Pamięć ustawień fotela kierowcy i lusterek zewnętrznych (3 ustawienia).					
Wentylowane fotele przednie.					
Kamera cofania z panoramicznym widokiem 360° dookoła samochodu.					
Lusterko zewnętrzne elektrochromatyczne (kierowca).					
System Lexus Link Pro: audio Premium Mark Levinson®: radio AM/FM, 13 głośników (z subwoofer + wzmacniacz), wyświetlacz 12,3", nawigacja wbudowana.	-	-	-	26 900 zł	•
Reflektory przednie Full LED L-Shape (+ kierunkowskazy LED).					
Dynamiczne adaptacyjne światła drogowe (AHS).					
Kolorowy projektor wyświetlający dane na przedniej szybie samochodu (HUD).					

• wyposażenie standardowe — opcja niedostępna \* opcja szyberdach dla wersji F SPORT dostępna tylko w połączeniu z pakietem Fuji \*\* najniższa cena z ostatnich 30 dni: 199 zł

## PROMOCYJNE FINANSOWANIE

## LEASING OD 102,9% + GAP\*

Skorzystaj już teraz z leasingu o sumie opłat od 102,9% ceny pojazdu.

## OFERTA LIMITOWANA

Do 31.03.2026 r.



## OKRES FINANSOWANIA

Na 24 miesiące



## STAŁA

Stopa procentowa



## WPŁATA WŁASNA

Opłata wstępna 30%, wykup jedynie 16% ceny pojazdu



## UBEZPIECZENIE

Obowiązkowe ubezpieczenie utraty wartości (GAP)



## PROMOCYJNY KREDYT\*\*

Skorzystaj z promocyjnego kredytu na samochody nowe i zyskaj preferencyjne warunki!

## OFERTA LIMITOWANA

Do 31.03.2026 r.



## OKRES FINANSOWANIA

2,99% na 24 miesiące  
lub 3,99% na 36 miesięcy

## STAŁA

Stopa procentowa



## RATA BALONOWA

30-35% wartości pojazdu



## UBEZPIECZENIE

Obowiązkowe ubezpieczenie autocasco (AC) i z tytułu kradzieży (KR)

\* „Leasing od 102,9%+GAP” to umowa leasingu operacyjnego z sumą opłat od 102,9% ceny pojazdu, opłatą wstępną w wysokości 30%, okresem leasingu 24 miesiące oraz wykupem 16%. Dotyczy nowych pojazdów marki Lexus wyprodukowanych w 2025 r. model: LBX (wersja LBX, LBX + Comfort, LBX + Comfort Safety, RM26), UX (Elegance, Business + Tech, RM25), NX 350h (Elegance + Comfort, RM26), RX 350h (Business + koła 21", RM25). Dostępne od dnia 06.02.2026 r. do 31.03.2026 r. lub do wyczerpania puli pojazdów objętych promocją. Warunkiem skorzystania z promocji jest zawarcie ubezpieczenia GAP na cały okres trwania umowy. Szczegóły u Dilerów Lexus. Zawarcie umowy zależy od zdolności finansowej potencjalnego leasingobiorcy. Materiał nie stanowi oferty w rozumieniu Kodeksu cywilnego, ma charakter wyłącznie informacyjny i przeznaczony jest wyłącznie dla przedsiębiorców. Finansującym jest Toyota Leasing Polska Sp. z o.o. z siedzibą w Warszawie. Regulamin dostępny na stronie [www.lexus-polska.pl](http://www.lexus-polska.pl)

\*\* Reprezentatywny przykład dla Promocji Potrójna Harmonia na zakup nowego samochodu w cenie 185 900,00 zł, wpłata własna 61 347,00 zł, czas obowiązywania umowy 36 miesięcy: Rzeczywista Roczna Stopa Oprocentowania (RRSO) wynosi 5,55%, całkowita kwota kredytu (bez kredytowanych kosztów) 124 553,00 zł, całkowita kwota do zapłaty 139 702,90 zł, oprocentowanie stałe 3,99%, całkowity koszt kredytu 15 149,90 (w tym prowizja 3,00% (3 736,60 zł) odsetki 11 413,30 zł), 35 miesięcznych rat równych w wysokości 2238,74 zł i ostatnia 36 rata w wysokości 61 347,00 zł. Kalkulacja została dokonana na dzień 2026-02-06 na reprezentatywnym przykładzie. Wymóg zawarcia dodatkowej umowy ubezpieczenia autocasco (AC) i z tytułu kradzieży (KR) dla kredytowanego samochodu, której kosztu nie da się przewidzieć - koszt niewliczony do RRSO. Informacja nie stanowi oferty w rozumieniu przepisów prawa. Udzielenie kredytu zależy od pozytywnej oceny zdolności kredytowej kredytobiorcy. Finansującym jest Toyota Bank Polska S.A. z siedzibą w Warszawie.

## FINANSOWANIE

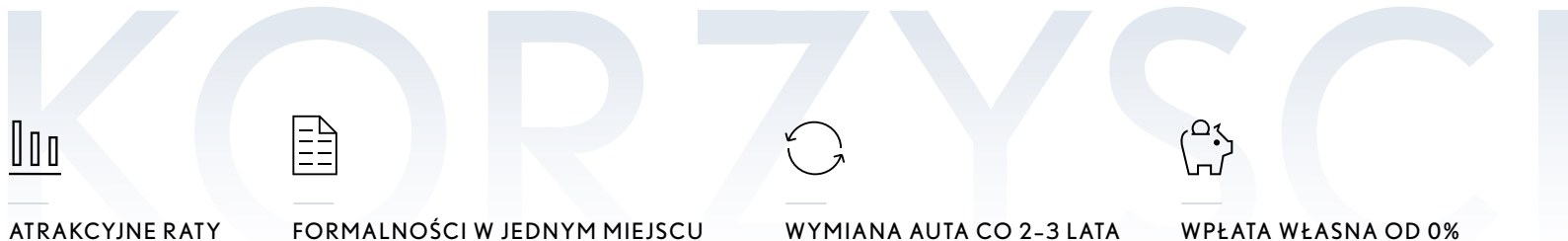

ATRAKCYJNE RATY

FORMALNOŚCI W JEDNYM MIEJSCU

WYMIANA AUTA CO 2-3 LATA

WPŁATA WŁASNA OD 0%

## LEASING KINTO ONE

Rozwiązanie stworzone z myślą o małych i średnich przedsiębiorstwach. Daje Ci maksymalną elastyczność w doborze warunków finansowania, oraz gwarancję niskiej raty. To najlepszy sposób na czerpanie korzyści z użytkowania nowego auta, bez konieczności posiadania własnego.

## NAJEM KINTO ONE

Oferta skierowana dla przedsiębiorców, którzy nie chcą angażować środków własnych na zakup samochodu i cenią sobie regularną wymianę samochodu na nowy (nie obejmuje możliwości wykupu).

## LEASING KONSUMENCKI

Niska rata, wszystkie formalności w jednym miejscu i nowy, bezpieczny samochód co 2-3 lata. Oferta skierowana do klientów indywidualnych na warunkach dostępnych dotychczas wyłącznie dla przedsiębiorców.



	UX		
	LEASING KINTO ONE <sup>5</sup> zł/mc netto	NAJEM KINTO ONE zł/mc netto	LEASING KONSUMENCKI <sup>7</sup> zł/mc brutto
BUSINESS + pakiet TECH	1174	1150 <sup>1</sup>	1444
FSPORT DESIGN	1193	1126 <sup>6</sup>	1468
FSPORT DESIGN E-FOUR	1271	1200 <sup>6</sup>	1563
PRESTIGE	1566	1490 <sup>6</sup>	1926
FSPORT	1630	1552 <sup>6</sup>	2 005
OMOTENASHI	1971	1888 <sup>6</sup>	2 424

RATY PRZYGOTOWANE DLA PONIŻSZYCH PARAMETRÓW:

OKRES FINANSOWANIA 36 m-cy WPŁATA WŁASNA 15% PRZEBIEG ROCZNY 10 000 km

## REKOMENDOWANE AKCESORIA



DYWANIKI GUMOWE  
(CZARNE)

618 zł



CHLAPACZE

1200 zł



KOMPLET KÓŁ ZIMOWYCH 18"  
NA OPONIE PIRELLI (RUN FLAT)

11900 zł

RABAT DO 3000 zł NA SAMOCHÓD  
PRZY ZAKUPIE KÓŁ ZIMOWYCH



UCHWYT ROWEROWY  
LEWOSTRONNY/  
PRAWOSTRONNY

1245 zł



BAGAŻNIK DACHOWY

od 3465 zł



Podane ceny dotyczą pojazdów fabrycznie nowych i zawierają koszt montażu.

W przypadku elementów lakierowanych należy doliczyć koszt lakierowania. Toyota Central Europe sp. z o.o. zastrzega sobie prawo wprowadzenia bez uprzedzenia zmian danych zawartych w niniejszej ofercie, w tym parametrów technicznych oraz cen. Zawarte w tej ulotce informacje nie stanowią zapewnienia w rozumieniu art. 556<sup>1</sup> §1 ust. 2 oraz art. 556<sup>1</sup> §2 ustawy z dnia 23 kwietnia 1964 roku. Kodeksu cywilnego. Szczegóły u Autoryzowanych Dilerów Lexusa.

Zdjęcia akcesoriów prezentowanych na stronie mają charakter poglądowy.

## DANE TECHNICZNE

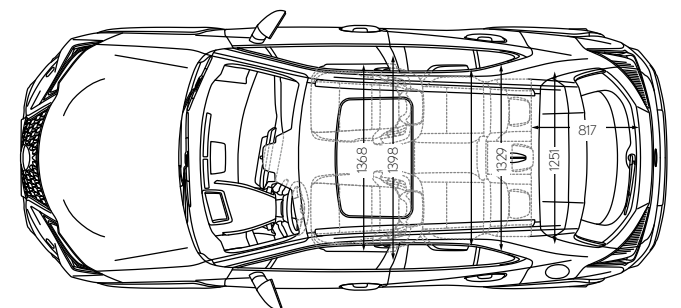
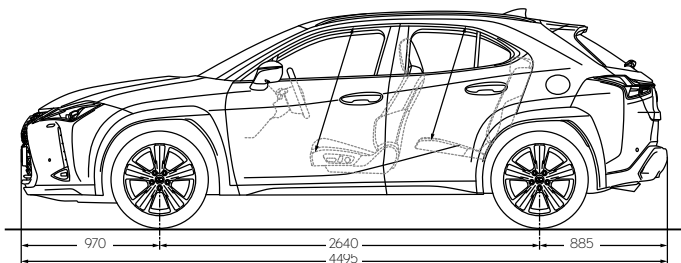
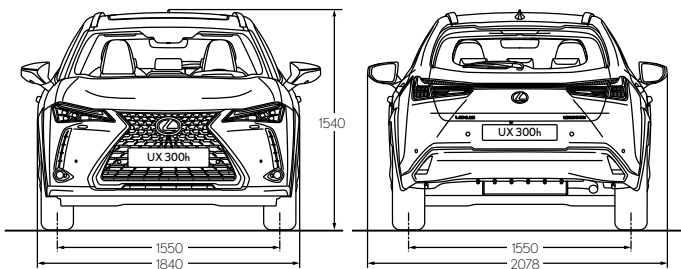

### WYMIARY ZEWNĘTRZNE

	FWD	E-FOUR
Długość [mm]	4495	4495
Szerokość [mm]	1840	1840
Wysokość [mm]*	1520** / 1540***	1520** / 1540***
Rozstaw osi [mm]	2640	2640
Liczba miejsc [osoby]	5	5
Minimalny prześwit [mm]	160	160

### MASA

	FWD	E-FOUR
Masa własna min. - max. [kg]	1495 - 1575	1555 - 1635
Dopuszczalna masa całkowita [kg]	2110	2110
Uciąg maksymalny [kg]	750 / 750	750 / 750

### PODWOZIE

	FWD	E-FOUR
Typ zawieszenia	przedniego / tylnego	MacPherson strut / Trailing Wishbone
Typ wspomaganie układu kierowniczego	Elektryczne	Elektryczne
Minimalny promień skrętu [m]	od krawężnika do krawężnika / od ściany do ściany	5,2 / 5,6



E5

E10

Uwaga: wymiary na powyższych ilustracjach podane są w milimetrach. Podane dane techniczne są szacunkowe. Ostateczne wartości udostępnione zostaną w późniejszym terminie.

\* niezaladowany dach \*\* z relingami dachowymi / bez anteny w kształcie płetwy rekina \*\*\* z anteną w kształcie płetwy rekina

## SZCZEGÓŁOWE WYPOSAŻENIE

 ZAWIESZENIE	BUSINESS	F SPORT DESIGN	PRESTIGE	F SPORT	OMOTENASHI
Sportowe zawieszenie F SPORT	–	–	–	●	–
Sportowy tłumik drgań nadwozia	–	–	–	●	–
Adaptacyjne zawieszenie o zmiennej sztywności (AVS)	–	–	–	●	–
 WYPOSAŻENIE ZEWNĘTRZNE	BUSINESS	F SPORT DESIGN	PRESTIGE	F SPORT	OMOTENASHI
Obcęże kół ze stopów lekkich 18", 225/50 R18 RFT G4AN (opony typu Run Flat)	●	–	●	–	●
Obcęże kół ze stopów lekkich 18" F SPORT, 225/50 R18 RFT G4AP (opony typu Run Flat)	–	●	–	●	–
Zewnętrzny pakiet stylizacyjny F SPORT (przedni i tylny zderzak, siatkowe wypełnienie wlotów powietrza, emblematy danej wersji)	–	●	–	●	–
Satynowe relingi dachowe	●	●	●	●	●
Czarny dach + zintegrowane relingi dachowe z czarnym wykończeniem (Bi-Tone)	–	○	–	○	–
Czarny dach + zintegrowane relingi dachowe z czarnym wykończeniem oraz słupki (Full Bi-Tone)	–	○	–	○	–
Aerodynamiczne wykończenia błotników w kolorze nadwozia	–	–	–	●	●
Powłoka lakieru chroniąca przed drobnymi zarysowaniami	●	●	●	●	●
Szyby z filtrem UV	●	●	●	●	●
Przyciemniane szyby tylnej części nadwozia	○TECH	●	●	●	●
Reflektory przednie Bi-LED	●	●	●	●	–
Reflektory przednie Full LED L-Shape	–	–	○PREM	○FUJI	●
Kierunkowskazy LED z przodu	–	–	○PREM	○FUJI	●
Tylne światła LED	●	●	●	●	●
System automatycznych świateł drogowych (AHB)	●	●	●	●	●
Dynamiczne adaptacyjne światła drogowe (AHS)	–	–	○PREM	○FUJI	●
Spryskiwacze reflektorów	●	●	●	●	●
Czujnik zmierzchu	●	●	●	●	●
Przystosowanie do montażu haka holowniczego	●	●	●	●	●
Lampy przeciwmgielne przednie LED	●	●	●	●	●

● wyposażenie standardowe ○ opcja niezależna – opcja niedostępna ○NAZWA wyposażenie dostępne w pakiecie

## SZCZEGÓŁOWE WYPOSAŻENIE

WYPOSAŻENIE WNĘTRZA	BUSINESS	F SPORT DESIGN	PRESTIGE	F SPORT	OMOTENASHI
Tapicerka z tkaniny	●	–	–	–	–
Tapicerka ze skóry syntetycznej	–	●	–	–	–
Tapicerka ze skóry gładkiej (z elementami ze skóry syntetycznej)	–	–	●	–	●
Tapicerka ze skóry gładkiej F SPORT (z elementami ze skóry syntetycznej)	–	–	–	●	–
Elementy wykończenia wnętrza Japanese Paper	●	●	●	–	●
Pakiet stylizacyjny F SPORT (czarna podsufitka, aluminiowe nakładki pedałów, emblemat wersji, dedykowane nakładki progowe)	–	–	–	●	–
Dywaniki (4 szt.)	●	●	●	●	●
Nakładki progowe z tworzywa sztucznego	●	●	●	●	●
Nakładki progowe z elementami ze stali nierdzewnej	–	–	–	●	●
Kanapa tylna składana (dzielona w stosunku 60:40)	●	●	●	●	●
2 miejsca na kubek w konsoli środkowej	●	●	●	●	●
Podłokietnik w oparciach tylnej kanapy z dwoma uchwytami na kubek	●	●	●	●	●
Szyberdach sterowany elektrycznie	–	–	○	○	○
<b>KOMFORT</b>					
Dwustrefowa automatyczna klimatyzacja	●	●	●	●	●
Kierownica wykończona skórą gładką (z elementami ze skóry syntetycznej) z panelem sterującym systemem audio, telefonem, wyświetlaczem	–	–	●	–	●
Kierownica wykończona skórą syntetyczną z panelem sterującym systemem audio, telefonem, wyświetlaczem	●	●	–	–	–
Kierownica wykończona skórą gładką F SPORT (z elementami ze skóry syntetycznej) z panelem sterującym systemem audio, telefonem, wyświetlaczem	–	–	–	●	–
Manetki do zmiany biegów na kierownicy	–	–	–	●	–
Podgrzewanie kierownicy	●	●	●	●	●
Gałka dźwigni zmiany biegów wykończona skórą gładką (z elementami ze skóry syntetycznej)	–	–	●	–	●
Gałka dźwigni zmiany biegów wykończona skórą syntetyczną	●	●	–	–	–
Sportowa gałka dźwigni zmiany biegów wykończona skórą gładką (z elementami ze skóry syntetycznej)	–	–	–	●	–
Elektryczna regulacja wysokości i wysunięcia kierownicy	–	●	●	●	●
Dostęp bezkluczkowy: otwieranie i uruchamianie pojazdu bez użycia klucza	●	●	●	●	●



● wyposażenie standardowe ○ opcja niezależna – opcja niedostępna ○NAZWA wyposażenie dostępne w pakiecie

## SZCZEGÓŁOWE WYPOSAŻENIE

KOMFORT	BUSINESS	FSPORT DESIGN	PRESTIGE	F SPORT	OMOTENASHI
Dostęp bezkluczykowy: otwieranie i uruchamianie pojazdu bez użycia klucza z przednimi klamkami podświetlanymi LED	–	–	●	●	●
Fotele F SPORT wykonane metodą pianki zintegrowanej	–	–	–	●	–
Manualna regulacja przednich siedzeń (6 kierunków)	●	●	–	–	–
Elektryczna regulacja przednich siedzeń (8 kierunków)	–	–	●	●	●
Pamięć ustawień fotela kierowcy i lusterek zewnętrznych (3 ustawienia)	–	–	–	○ FUJI	●
Elektryczna regulacja podparcia lędźwiowego fotela kierowcy	–	–	●	●	●
Podgrzewane fotele przednie	●	●	●	●	●
Wentylowane fotele przednie	–	–	–	○ FUJI	●
Aktywny tempomat działający w pełnym zakresie prędkości (all-speed ACC)	●	●	●	●	●
Uruchamianie silnika za pomocą przycisku	●	●	●	●	●
Wspomaganie kierownicy uzależnione od prędkości jazdy (EPS)	●	●	●	●	●
Szyby regulowane elektrycznie (przód + tył)	●	●	●	●	●
Czujnik deszczu	●	●	●	●	●
Czujniki parkowania z funkcją samoczynnego hamowania (ICS) - przód i tył	●	●	●	●	●
Kamera cofania	●	●	●	●	●
Kamera cofania z panoramicznym widokiem 360° dookoła samochodu	–	–	–	○ FUJI	●
Elektrycznie otwierana i zamykana pokrywa bagażnika	–	●	●	●	●
Lusterka zewnętrzne elektrycznie składane i podgrzewane	●	●	●	●	●
Lusterka zewnętrzne automatycznie składane i podgrzewane + elektrochromatyczne lusterko kierowcy	–	–	–	○ FUJI	●
Lusterko wewnętrzne wsteczne elektrochromatyczne	●	●	●	●	●
Podłokietnik przedni	●	●	●	●	●
Selektor trybów jazdy: 3 tryby (Eco, Normal, Sport)	●	●	●	●	●
Selektor trybów jazdy: 4 tryby (Eco, Normal, Sport S, Sport S+)	–	–	–	●	–
System aktywnej kontroli dźwięku silnika (ASC)	–	–	–	●	–



● wyposażenie standardowe ○ opcja niezależna – opcja niedostępna ○NAZWA wyposażenie dostępne w pakiecie

## SZCZEGÓŁOWE WYPOSAŻENIE

 MULTIMEDIA	BUSINESS	F SPORT DESIGN	PRESTIGE	F SPORT	OMOTENASHI
Wirtualny kokpit (ekran zegarów 12,3")	○TECH	●	●	●	●
System Lexus Link: radio AM/FM, 6 głośników, wyświetlacz 8", nawigacja chmurowa	●	–	–	–	–
Apple CarPlay®/Android Auto™ – oba systemy działają bezprzewodowo	●	●	●	●	●
System Lexus Link Pro: radio AM/FM, 10 głośników w tym subwoofer + wzmacniacz, wyświetlacz 12,3", nawigacja wbudowana	–	●	●	●	–
System Lexus Link Pro: audio Premium Mark Levinson®: radio AM/FM, 13 głośników w tym subwoofer + wzmacniacz, wyświetlacz 12,3", nawigacja wbudowana	–	–	○PREM	○FUJI	●
Tuner DAB	●	●	●	●	●
Obsługa Bluetooth	●	●	●	●	●
Bezprzewodowa ładowarka indukcyjna do smartfonów	○TECH	●	●	●	●
Wejścia: USB-C (2 z przodu, 2 z tyłu) + 1 USB-A z przodu	●	●	●	●	●
 II BEZPIECZEŃSTWO CZYNNE					
Elektryczny hamulec postojowy (EPB)	●	●	●	●	●
Systemy kontroli trakcji (TRC)	●	●	●	●	●
System rozdzielający siłę hamowania (EBD)	●	●	●	●	●
System wspomagania hamowania awaryjnego (BA)	●	●	●	●	●
System stabilizacji toru jazdy (VSC)	●	●	●	●	●
System ostrzegania o niskim ciśnieniu w oponach (TPMS)	●	●	●	●	●
System wspomagania wjazdu pod górę (HAC)	●	●	●	●	●
System monitorowania „martwego pola” (BSM)	○TECH	●	●	●	●
System ostrzegania o ruchu poprzecznym z tyłu pojazdu z funkcją samodzielnego zatrzymania (RCTAB)	○TECH	●	●	●	●
Asystent utrzymywania pasa ruchu (LKA)	●	●	●	●	●
Asystent podążania pasem ruchu (LTA)	●	●	●	●	●
System ostrzegający o zmęczeniu kierowcy (SWAY)	●	●	●	●	●
System ochrony przedzderzeniowej z wykrywaniem pieszych (również w nocy) i rowerzystów (PCS)	●	●	●	●	●
Kamera monitorująca skupienie kierowcy (Driver Monitor)	●	●	●	●	●

● wyposażenie standardowe ○ opcja niezależna – opcja niedostępna ○NAZWA wyposażenie dostępne w pakiecie

## SZCZEGÓŁOWE WYPOSAŻENIE

 II BEZPIECZEŃSTWO CZYNNNE	BUSINESS	F SPORT DESIGN	PRESTIGE	F SPORT	OMOTENASHI
Układ awaryjnego zatrzymania pojazdu np. przy wykryciu zasłabnięcia (EDSS)*	●	●	●	●	●
System ostrzegający przed otwarciem drzwi w sytuacji zagrożenia kolizją – Safe Exit Assist (SEA)	○ TECH	●	●	●	●
Tylne lampy z sygnalizacją gwałtownego hamowania – wykrywające najeżdżający z tyłu pojazd (ARFHL)	○ TECH	●	●	●	●
Rozpoznawanie znaków drogowych (RSA)	●	●	●	●	●
Tylne lampy z sygnalizacją gwałtownego hamowania	●	●	●	●	●
Kolorowy projektor wyświetlający dane na przedniej szybie samochodu (HUD)	–	–	○ PREM	○ FUJI	●
 BEZPIECZEŃSTWO BIERNE					
Dwustopniowe poduszki powietrzne kierowcy i pasażera (przednie)	●	●	●	●	●
Poduszki powietrzne boczne w oparciach foteli przednich (TAP)	●	●	●	●	●
Boczne kurtyny powietrzne	●	●	●	●	●
Poduszki powietrzne chroniące kolana kierowcy i pasażera	●	●	●	●	●
Zaczepty do mocowania fotelika dziecięcego w systemie ISO FIX na tylnych siedzeniach	●	●	●	●	●
 ZABEZPIECZENIA					
Centralny zamek z podwójną blokadą	●	●	●	●	●
System antykradzieżowy z czujnikiem wtargnięcia	●	●	●	●	●

● wyposażenie standardowe ○ opcja niezależna – opcja niedostępna ○ NAZWA wyposażenie dostępne w pakiecie \* sposób działania zależy od wersji

## NOTY PRAWNE

<sup>1</sup> Prezentowana rata netto Najmu KINTO ONE dotyczy modelu Lexus UX 300h w Business Tech (nie dotyczy prezentowanej wersji wyposażenia i obejmuje koszt lakieru bez dopłaty). Do raty netto należy doliczyć wartość podatku od towarów i usług. Rata brutto dla wskazanych wyżej wersji wynosi 1 415 zł/miesiąc. Oferta dotyczy samochodów z roku produkcji 2025. Kalkulacja na dzień 14.03.2026 r. w oparciu o aktualną cenę pojazdu, obowiązujące stopy procentowe przy założeniu: okres umowy najmu 36 miesięcy, opłata wstępna 15% ceny pojazdu, całkowity limit przebiegu pojazdu 30 000 km. Zawarcie umowy uzależnione jest od oceny zdolności finansowej Klienta. Informacja nie stanowi oferty w rozumieniu Kodeksu cywilnego, ma charakter informacyjny oraz przeznaczona jest dla przedsiębiorców. Wynajmującym jest Toyota Leasing Polska Sp. z o. o. z siedzibą w Warszawie. Szczegóły u Autoryzowanych Dilerów Lexusa. Informacje dotyczące zużycia paliwa i emisji CO<sub>2</sub> dostępne są na stronie [www.lexus-polska.pl](http://www.lexus-polska.pl).

<sup>2</sup> Leasing od 102,9%+GAP<sup>1</sup> to umowa leasingu operacyjnego z sumą opłat od 102,9% ceny pojazdu, opłatą wstępną w wysokości 30%, okresem leasingu 24 miesiące oraz wykupem 16%. Dotyczy nowych pojazdów marki Lexus wyprodukowanych w 2025 r. model: LBX (wersja LBX, LBX + Comfort, LBX + Comfort Safety, RM26), UX (Elegance, Business + Tech, RM25), NX 350h (Elegance + Comfort, RM26), RX 350h (Business + koła 21", RM25). Dostępne od dnia 06.02.2026 r. do 31.03.2026 r. lub do wyczerpania puli pojazdów objętych promocją. Warunkiem skorzystania z promocji jest zawarcie ubezpieczenia GAP na cały okres trwania umowy. Szczegóły u Dilerów Lexus. Zawarcie umowy zależy od zdolności finansowej potencjalnego leasingobiorcy. Materiał nie stanowi oferty w rozumieniu Kodeksu cywilnego, ma charakter wyłącznie informacyjny i przeznaczony jest wyłącznie dla przedsiębiorców. Finansującym jest Toyota Leasing Polska Sp. z o.o. z siedzibą w Warszawie. Regulamin dostępny na stronie [www.lexus-polska.pl](http://www.lexus-polska.pl)

<sup>3</sup> Prezentowana rata brutto w Leasingu Konsumentckim KINTO ONE dotyczy modelu Lexus UX 300h w Busines Tech (nie dotyczy prezentowanej wersji wyposażenia). przygotowana na dzień 03.03.2026 r. przy następujących założeniach: okres umowy 36 miesięcy, wpłata własna klienta 15% ceny brutto pojazdu, limit przebiegu pojazdu 30 000 kilometrów w ciągu okresu trwania umowy. Kalkulacja nie uwzględnia kosztu rejestracji pojazdu oraz fakultatywnego ubezpieczenia GAP. Kalkulacja warunków finansowych została przygotowana w oparciu o cenę pojazdu (wg aktualnego kursu EURO) i aktualnie obowiązującej stopy procentowej. W przypadku zmiany ceny pojazdu (w wyniku zmiany kursu EURO) lub zmiany stóp procentowych kalkulacja może ulec zmianie. Oferta dotyczy samochodów z roku produkcji 2025. Usługa Leasingu Konsumentckiego KINTO ONE dostępna jest dla osób fizycznych nieprowadzących działalności gospodarczej i dostępna jest w dwóch wariantach: umowy leasingu z usługą serwisową lub samodzielnej umowy leasingu. W przypadku umowy leasingu z usługą serwisową, obok raty leasingu jest obecna również rata serwisowa. Niniejszy materiał nie stanowi oferty w rozumieniu Kodeksu cywilnego i ma charakter informacyjny. Zawarcie umowy Leasingu Konsumentckiego KINTO ONE jest uzależnione od pozytywnej oceny zdolności kredytowej. Szczegóły dotyczące warunków Leasingu Konsumentckiego KINTO ONE dostępne są w salonach Dilerów Toyoty. Finansującym jest Toyota Leasing Polska Sp. z o.o. z siedzibą w Warszawie, ul. Postępu 18B, 02-676 Warszawa. Szczegóły u Autoryzowanych Dilerów Lexusa.

<sup>4</sup> Reprezentatywny przykład dla Promocji Potrójna Harmonia na zakup nowego samochodu w cenie 185 900,00 zł, wpłata własna 61 347,00 zł, czas obowiązywania umowy 36 miesięcy: Ręcznywista Roczna Stopa Oprocentowania (RRSO) wynosi 5,55%, całkowita kwota kredytu (bez kredytowanych kosztów) 124 553,00 zł, całkowita kwota do zapłaty 139 702,90 zł, oprocentowanie stałe 3,99%, całkowity koszt kredytu 15 149,90 (w tym prowizja 3,00 % (3 736,60 zł) odsetki 11 413,30 zł), 35 miesięcznych rat równych w wysokości 2238,74 zł i ostatnia 36 rata w wysokości 61 347,00 zł. Kalkulacja została dokonana na dzień 2026-02-06

na reprezentatywnym przykładzie. Wymóg zawarcia dodatkowej umowy ubezpieczenia autocasco (AC) i z tytułu kradzieży (KR) dla kredytowanego samochodu, której kosztu nie da się przewidzieć - koszt niewliczony do RRSO. Informacja nie stanowi oferty w rozumieniu przepisów prawa. Udzielenie kredytu zależy od pozytywnej oceny zdolności kredytowej kredytobiorcy. Finansującym jest Toyota Bank Polska S.A. z siedzibą w Warszawie.

<sup>5</sup> Kalkulacja Leasingu KINTO ONE została sporządzona przy następujących założeniach: okres umowy 36 miesięcy, opłata wstępna 15% ceny zakupu pojazdu. Łączny limit przebiegu do 30 000 kilometrów w okresie obowiązywania umowy. Wysokość Raty nie obejmuje kosztów rejestracji pojazdu. Wysokość opłat za korzystanie z Leasingu KINTO ONE została określona w Tabeli Opłat i Prowizji Toyota Leasing. Kalkulacja warunków finansowych została przygotowana w oparciu o cenę pojazdu (wg aktualnego kursu EURO) i aktualnie obowiązującej stopy procentowej. W przypadku zmiany ceny pojazdu (w wyniku zmiany kursu EURO) lub zmiany stóp procentowych kalkulacja może ulec zmianie. Oferta dotyczy samochodów z roku produkcji 2025. Kalkulacja z dnia 01.03.2026 r. Przyznanie Leasingu jest uzależnione od pozytywnej oceny zdolności kredytowej potencjalnego leasingobiorcy przez Toyota Leasing. Szczegóły Leasingu KINTO ONE i ostateczne warunki finansowania są dostępne u Dilerów Lexusa. Niniejszy materiał nie stanowi oferty w rozumieniu Kodeksu cywilnego i ma charakter wyłącznie informacyjny oraz przeznaczony jest wyłącznie dla przedsiębiorców. Szczegóły u Autoryzowanych Dilerów Lexusa.

<sup>6</sup> Kalkulacja Najmu KINTO ONE została sporządzona w oparciu o aktualną cenę cennikową pojazdu i obowiązujące stopy procentowe oraz w oparciu o następujące założenia: okres umowy najmu 36 miesięcy, opłata wstępna 15% ceny pojazdu, limit przebiegu pojazdu 30 000 kilometrów. W przypadku zmiany ceny pojazdu lub zmiany stóp procentowych warunki kalkulacji raty netto Najmu KINTO ONE mogą ulec zmianie. Oferta dotyczy samochodów z roku produkcji 2025. Kalkulacja z dnia 01.03.2026 r. Zawarcie umowy Najmu KINTO ONE uzależnione jest od oceny zdolności finansowej potencjalnego najemcy. Przedmiotowa informacja nie stanowi oferty w rozumieniu Kodeksu cywilnego i ma charakter wyłącznie informacyjny oraz przeznaczona jest wyłącznie dla przedsiębiorców. Wynajmującym jest Toyota Leasing Polska Sp. z o. o. z siedzibą w Warszawie. Oferta dotyczy wybranych samochodów. Szczegóły u Autoryzowanych Dilerów Lexusa.

<sup>7</sup> Rata brutto w Leasingu Konsumentckim KINTO ONE przygotowana na dzień 01.03.2026 r. przy następujących założeniach: okres umowy 36 miesięcy, wpłata własna klienta 15% ceny brutto pojazdu, limit przebiegu pojazdu 30 000 kilometrów w ciągu okresu trwania umowy. Kalkulacja nie uwzględnia kosztu rejestracji pojazdu oraz fakultatywnego ubezpieczenia GAP. Kalkulacja warunków finansowych została przygotowana w oparciu o cenę pojazdu (wg aktualnego kursu EURO) i aktualnie obowiązującej stopy procentowej. W przypadku zmiany ceny pojazdu (w wyniku zmiany kursu EURO) lub zmiany stóp procentowych kalkulacja może ulec zmianie. Oferta dotyczy samochodów z roku produkcji 2025. Usługa Leasingu Konsumentckiego KINTO ONE dostępna jest dla osób fizycznych nieprowadzących działalności gospodarczej i dostępna jest w dwóch wariantach: umowy leasingu z usługą serwisową lub samodzielnej umowy leasingu. W przypadku umowy leasingu z usługą serwisową, obok raty leasingu jest obecna również rata serwisowa. Niniejszy materiał nie stanowi oferty w rozumieniu Kodeksu cywilnego i ma charakter informacyjny. Zawarcie umowy Leasingu Konsumentckiego KINTO ONE jest uzależnione od pozytywnej oceny zdolności kredytowej. Szczegóły dotyczące warunków Leasingu Konsumentckiego KINTO ONE dostępne są w salonach Dilerów Toyoty. Finansującym jest Toyota Leasing Polska Sp. z o.o. z siedzibą w Warszawie, ul. Postępu 18B, 02-676 Warszawa. Szczegóły u Autoryzowanych Dilerów Lexusa.

# NOTY PRAWNE

Zdjęcia i materiały wygenerowane komputerowo znajdujące się w dokumencie zamieszczone zostały wyłącznie w celach poglądowych i mogą się różnić od rzeczywistych. Prezentowane dane techniczne są szacunkowe.

Przedstawione informacje są oparte na danych aktualnych w chwili publikacji i mogą podlegać zmianom. W szczególności ceny są zróżnicowane w zależności od terminów dostaw. Wszelkie informacje podane w specyfikacji, w szczególności zaprezentowane fotografie, wykresy, specyfikacje, opisy, rysunki lub parametry techniczne nie stanowią oferty w rozumieniu Kodeksu cywilnego. Zawarte w tym cenniku informacje nie stanowią zapewnienia w rozumieniu art. 556<sup>1</sup> §1 pkt. 2 oraz art. 556<sup>1</sup> §2 ustawy z dnia 23 kwietnia 1964 r. Kodeks cywilny. Wiążące ustalenie ceny, wyposażenia i specyfikacji pojazdu następuje w umowie jego sprzedaży, a określenie parametrów technicznych zawiera świadectwo homologacji typu pojazdu. Podane w specyfikacji informacje na temat gwarancji pojazdu nie stanowią udzielenia kupującemu gwarancji.

Gwarancja zostanie udzielona przy sprzedaży pojazdu, a jej warunki zostaną określone w dokumencie gwarancyjnym.

Podane ceny w zł brutto. Podane kwoty nie dotyczą prezentowanych wersji wyposażenia, rodzaju napędu i nie zawierają ceny lakieru metalizowanego. Szczegóły u Autoryzowanych Dilerów Lexusa. Niniejszy materiał nie stanowi oferty w rozumieniu Kodeksu cywilnego.

# TWÓJ LEXUS JEST BLIŻEJ NIŻ MYŚLISZ



SPRAWDŹ OFERTĘ  
ZNAJDŹ SWOJEGO DILERA

[DOWIEDZ SIĘ WIĘCEJ →](#)



KONFIGURATOR  
SKONFIGURUJ SWOJEGO LEXUSA

[DOWIEDZ SIĘ WIĘCEJ →](#)

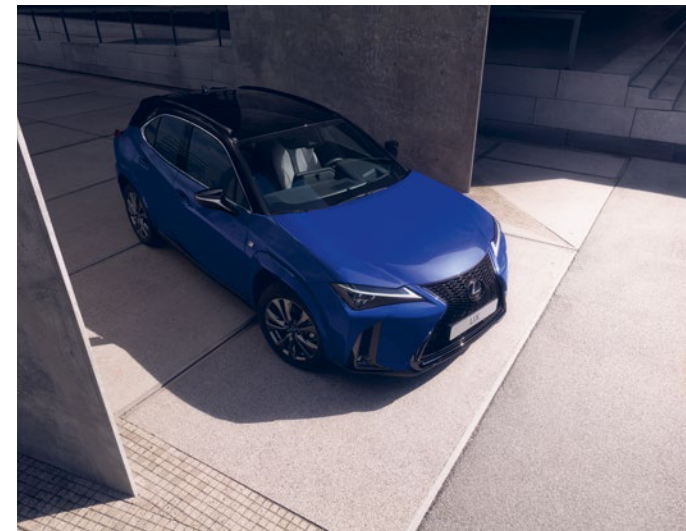

KALKULATOR KINTO ONE  
OBLICZ RATY LEASINGU

[DOWIEDZ SIĘ WIĘCEJ →](#)